

## Innehållsförteckning:

1 Allmänt	6 Byggbredd / Skenor
2 Skjutbara partier	7 Underhåll
3 Fasta partier	8 Råd vid utsatta lägen
4 Glas	9 Mått luckor
5 Lås / Handtag	

## 1. Allmänt

Halle Solid tillverkas helglasade med vitlackade aluminiumprofiler, RAL9010, som standard. Valfri RAL-kulör kan beställas. Halls Solid finns i två varianter. Skjutbara dörrar och skjutbara fönster med standardmått. Kan fås med specialmått. Standard öppningshöjd på luckorna är 1190 mm (fönsterhöjd) och 1990 mm (dörrhöjd). Standardluckor finns i 5 olika bredder; 660, 760, 860, 960 och 1060 mm. Partierna kan också tillverkas med specialmått enligt kundens mått-specifikation.

Måttspecifikationen anges alltid för det fria öppningshållets mått (hålmåttet).

Efter att golvs- och takskenor monterats lyfts luckorna in. Dörrar/fönsters bredder kan vara olika i ett parti.

Max. 2 olika per parti och då bredder som är i storlek intill varandra.

En stor mängd standardmått kan därmed fås på partierna. Se punkt 9.

## 2. Skjutbara partier

Skjutbara partier finns rättvända och spegelvända. Vid ett rättvänt parti (levereras om inget annat anges) placeras den innersta luckan till vänster och den yttersta luckan till höger, utifrån sett. Önskas omvänd placering måste det vid beställning anges att partiet skall vara spegelvänt.

10 mm på var sida är till för utrymme för att dörrstopp ska kunna monteras i sidoprofilerna.

I nederkant av luckorna sitter hjul tillverkade av beständig nylonplast med kullagrade rostfria axlar. De kan justeras något uppåt utifrån fabriksinställning.

Bland tillbehören finns styrbuffertar som trycks in i urstansningarna i luckornas överkanter. De eliminerar ev. skakljud och ger luckorna stabilare gång. Dessutom täcker de också ett övre montagehål i luckan.

Vid stora öppningsmått är det viktigt att undvika nedböjning i mitten för att inte riskera att luckorna trycks ner och därmed kärva.

## 3. Fasta partier

Halle Solid kan med fördel kombineras med fasta dörrar, fönster och formatskurna partier ur serien **Halle Primolux Isoler**.

Luckornas vertikala profiler har en utformning som ser ut som en "vinge" på luckornas utsidor. I ett parti med flera luckor kopplas luckorna ihop genom dessa specialutformade profiler. I partiets yttersidor används de vertikala profilernas "vingar" för att kraga ut ca 20 mm på stolparnas utsidor där de skruvas fast

Standardbredder på luckorna är 770, 870, 970 och 1070 mm.

När partiet endast innehåller en lucka ska öppningsmått vara 745, 845, 945 respektive 1045 mm.

I ett parti med flera luckor bygger mittluckor 735 mm. och ytterluckor 737,5 mm.

Fasta "linjeluckor" finns i 2 varianter, en med "vingarna" åt samma håll och en med "vingarna" åt olika håll. Luckan med "vingarna" åt samma håll (finns alltid 1 st. per parti) är den lucka som monteras sist.

Övriga luckor är av den andra varianten. I princip kan man sätta hur många luckor som helst i ett parti.

Formatskurna/sneda partier är försedda med "vinge" runt om profilen, och skruvas in i stommen genom den. Dessa partier monteras alltid utifrån. Luckorna tillverkas utan spröjs. För denna partityp finns inga standardstorlekar men den låga sidan, "spetsen" kan som lägst vara 100 mm. Bredd och höjd är begränsad. Största bredd 2400 mm medger högsta höjd 800mm. Största höjd 1200 medger största bredd 2000 mm. För större bredder kan de tillverkas i två eller flera delar. Formatskurna partier kan också vara i rektangelform - båda sidor är lika höga.

## 4. Glas

Halle Solidpartier har ett härdat säkerhetsisolerglas D4-9. U-värde 2,9.  
Som tillval finns energiglas med argon vilket ger U-värde 1,6.

## 5. Lås/Handtag

Partier i dörrhöjd har 2 st integrerade hakregellås i sidoprofilen som monteras i uterummets stolpar/pelare. Hakregellåsen har genomgående cylinder för låsning både inifrån och utifrån. Dörrarnas profiler har ett integrerat draghandtag längs med hela luckans höjd.

Till partier i fönsterhöjd ingår 2 st fjäderbelastade låsknoppar för låsning inifrån. Hakregellås kan fås som tillval men kan inte eftermonteras.

Även fönster har den integrerade dragprofilen.

## 6. Byggbredd/Skenor

För att få en tät anslutning mellan parti och stomme är det lämpligt att anslutande stomdelar är minst lika breda som profilerna. Vi rekommenderar därför alltid pelare med dimension 120 x 120 mm. Vidare att front- och sidobalkar förses med breddningsbalkar. Dessa monteras på insidan av front- och sidobalken, för att ge tillräckligt bred yta för att fästa takprofilerna i. Breddningsbalkar ingår alltid i de stompaket som HALLE tillhandahåller.

Samtliga golvprofiler är utformade med integrerad droppkant så att det finns en spalt i vilken man kan skjuta in ett droppbleck för att få en ordentligt tät anslutning. Höjden på golvprofilen är 20 mm och takprofilen 28 mm. Droppbleck ingår inte i leveransen.

Skena övre & undre, byggbredder mot pelare:

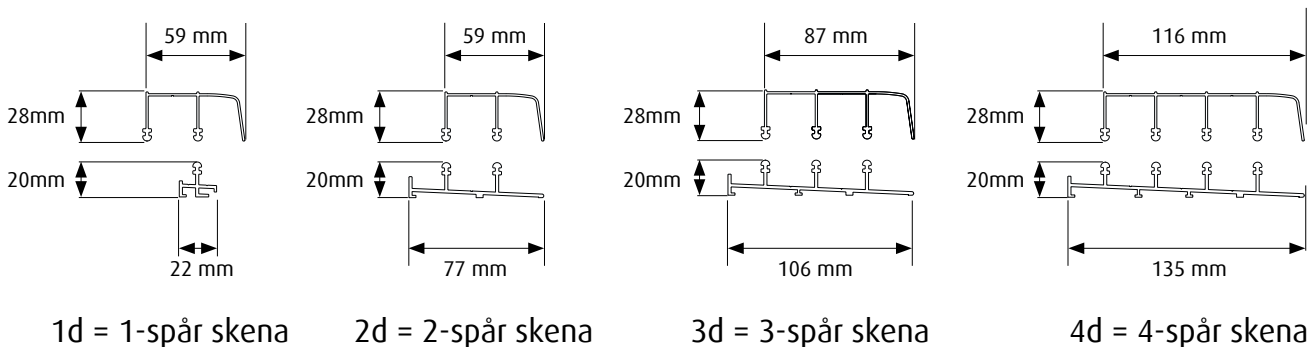

## 7. Underhåll

För en bra hjulfunktion ska man hålla rälsen och ytan på hjulen rena.

Profilerna tvättas med ett mildt fettlösande handtvättmedel, t ex diskmedel och mjuk borste eller trasa/svamp.

## 8. Råd vid utsatta lägen

Vid utsatta lägen, bör man välja att lägga en extra dropplåt under hela golvprofilens bredd. Beslaget avslutas inåt med ett uppvik bakom golvprofilen och framåt med en nedvikt droppkant. Tänk på att droppbeslaget skall bockas ordentligt nedåt i framkant och att det blir ordentligt fall från uterummet så att vatten kan rinna bort.

## 9. Mått luckor

Ö-mått = Öppningsmått mellan pelare.

### Skjutbara partier med profiler Halle Solid Isoler

Dörrhöjd:  
1990 mm

Fönsterhöjd:  
1190 mm

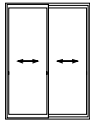

Dörr



Fönster

Ö-mått	Enheter per bredd				
	660	760	860	960	1060
1495	1	1			
1595		2			
1695		1	1		
1795			2		
1895			1	1	
1995				2	
2095				1	1

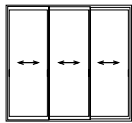

Dörr

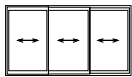

Fönster

Ö-mått	Enheter per bredd				
	660	760	860	960	1060
2210	1	2			
2310		3			
2410		2	1		
2510		1	2		
2610			3		
2710			2	1	
2810			1	2	
2910				3	
3010				2	1
3110				1	2

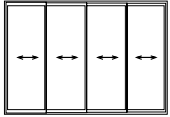

Dörr

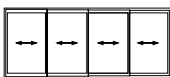

Fönster

Ö-mått	Enheter per bredd				
	660	760	860	960	1060
2925	1	3			
3025		4			
3125		3	1		
3225		2	2		
3325		1	3		
3425			4		
3525			3	1	
3625			2	2	
3725			1	3	
3825				4	
3925				3	1
4025				2	2
4125				1	3

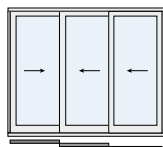

Rättvänt parti  
utifrån sett

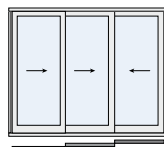

Spelvänt parti  
utifrån sett



Dörrhöjd:  
1990 mm

Fönsterhöjd:  
1190 mm



Dörr



Fönster

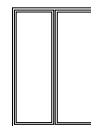

Dörr



Fönster

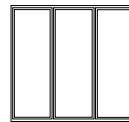

Dörr

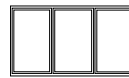

Fönster

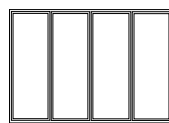

Dörr



Fönster

### Fasta partier med profiler Halle Primolux Isoler

Ö-mått	Enheter per bredd			
	770	870	970	1070
745	1			
845		1		
945			1	
1045				1

Ö-mått	Enheter per bredd			
	770	870	970	1070
1480	2			
1580	1	1		
1680		2		
1780		1	1	
1880			2	
1980			1	1
2080				2

Ö-mått	Enheter per bredd			
	770	870	970	1070
2215	3			
2315	2	1		
2415	1	2		
2515		3		
2615		2	1	
2715		1	2	
2815			3	
2915			2	1
3015			1	2
3115				3

Ö-mått	Enheter per bredd			
	770	870	970	1070
2950	4			
3050	3	1		
3150	2	2		
3250	1	3		
3350		4		
3450		3	1	
3550		2	2	
3650		1	3	
3750			4	
3850			3	1
3950			2	2
4050			1	3
4150				4