

För att undvika fel och missförstånd vill vi be dig att läsa igenom och godkänna de specifikationer som utgör underlag för tillverkningen av det Halle Solid-parti du beställt.  
Efter godkännande sätts produktionsprocessen igång och senare ändringar kan medföra kostnader som påförs köparen.

Återförsäljare: .....

Märke: .....

Referens: .....

Ordernr: .....

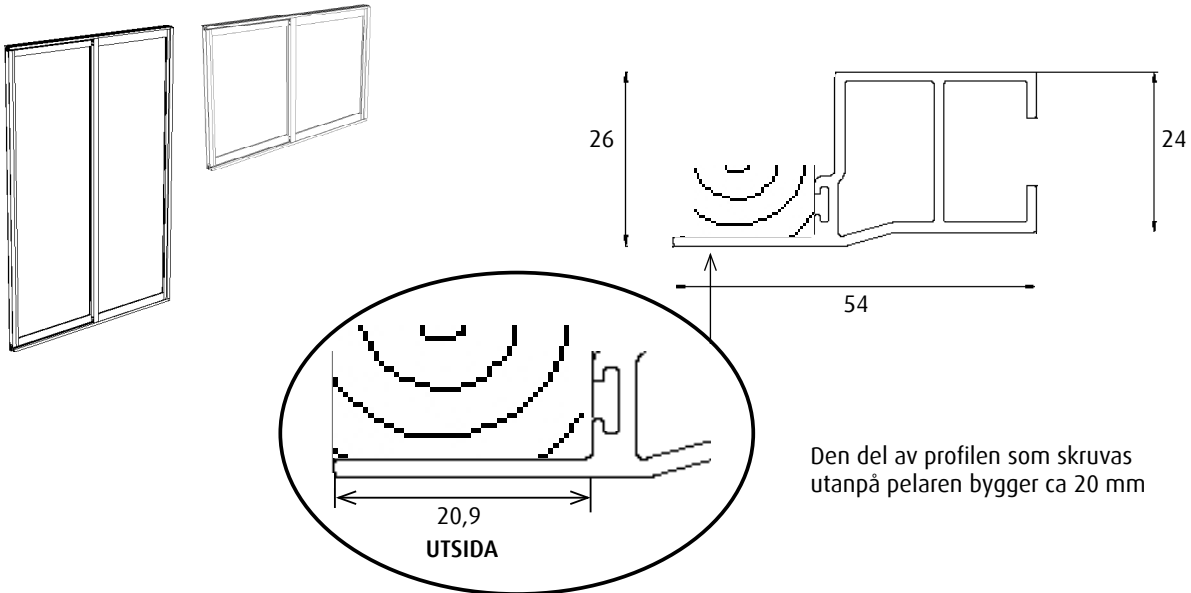

### Specifikation av mått:

Notering:

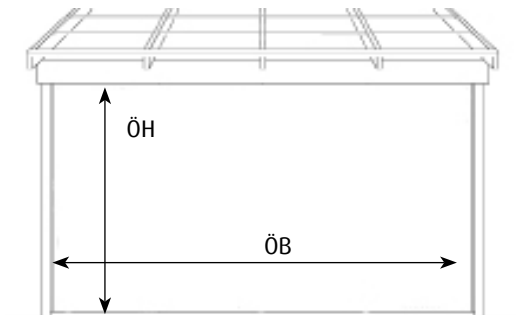

ÖB = ÖppningsBredd ..... mm.

ÖH = ÖppningsHöjd .....mm.

Max. totalyta (ÖB x ÖH) 4,4 m<sup>2</sup>

### Utförande:

Färg: Vitlackerad 9010

Glas: Isolerglas D4-9

### Tillval:

Annan RAL-kulör RAL: .....  
(Glans 30)

Härdat Energiglas D4-9 med argon

Vädringslucka

(Placeras alltid på luckan längst till höger utifrån sett)

Datum..... Godkännes.....Namnförtydligande.....

Blanketten lämnas till din återförsäljare. F.v.b. till Halle System AB order@halle.se alt.fax 0430 - 13179