

För att undvika fel och missförstånd vill vi be dig att läsa igenom och godkänna de specifikationer som utgör underlag för tillverkningen av det Halle Primolux-parti du beställt. Efter godkännande sätts produktionsprocessen igång och senare ändringar kan medföra kostnader som påförs köparen.

Återförsäljare:

Märke:

Referens:

Ordernr:

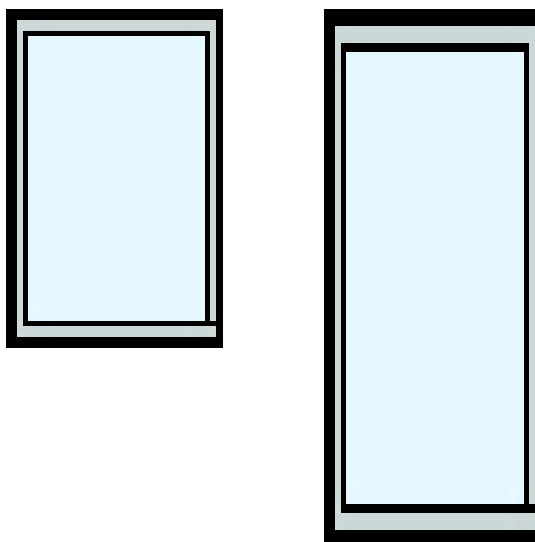

Specifikation av mått:

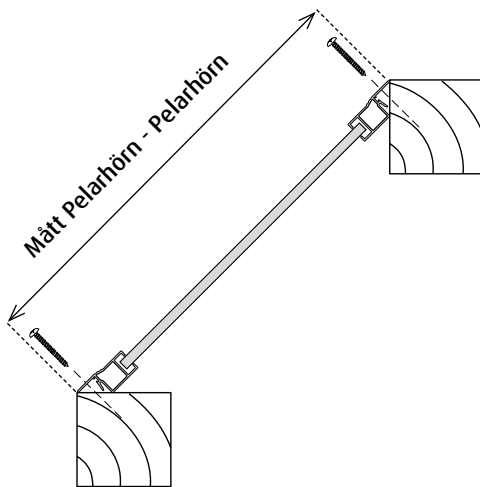

Mått Pelarhorn - Pelarhorn.....mm.

Öppningshöjdmm.

Utförande:

Färg: Vitlackerad

Glasalternativ:

Härdat floatglas

Härdat Isolerglas D4-9

Tillval:

Vädringslucka

Datum..... Godkännes.....Namnförtydligande.....

Blanketten lämnas till din återförsäljare. F.v.b. till Halle System AB order@halle.se