

### Innehållsförteckning:

1	Allmänt	8	Lås/Handtag
2	Skjutbara partier	9	Hjul och skenor
3	Fasta partier	10	Profilbredd -höjder
4	Vädringsluckor	11	Råd för vattenavledning
5	Formatskurna partier	12	Underhåll
6	Öppningsmått	13	Leverans/montering
7	Glas och isolervärden		

## 1. Allmänt

Fasad är ett inglasningssystem med köldbryten brygga i luckor och i yttre ramen av partiet. Köldbrytningen görs genom att inre och yttre aluminiumprofiler är åtskilda med plastdistanser som isolerar. Fasad används när man ersätter en yttervägg och partiet blir en del av husets klimatskärm och finns som skjutbara och fasta, med eller utan vädringslucka och slagdörr. Dessa kan kombineras men varje profilsystem har sina mått, så glasdelarna kommer inte att linjera exakt.

Systemet har inga standardmått utan tillverkas efter beställning. Även formatskurna partier tillverkas. Standardfärg är vitt. Alla färger ur RAL-skalan kan beställas. Glans 30 som standard. Med Fasad partier levereras Adjufix, justerbar karmhylsa med skruv för infästning i limträdelar.

## 2. Skjutbara partier

Skjutbara partier finns rättvända och spegelvända. Vid ett rättvänt parti är den innersta luckan placerad till vänster och den yttersta luckan till höger, utifrån sett. I ett spegelvänt parti är den yttersta luckan placerad till vänster. För att kontrollera om en lucka är rättvänd eller spegelvänd håller man luckan framför sig med båda händerna och med hjulen nedåt.

Rättvänt parti, utifrån sett. Yttersta luckan till höger.

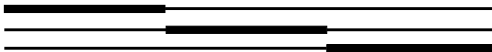

Spegelvänt parti, utifrån sett. Yttersta luckan till vänster.

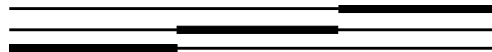

Skjutsystemet i sig själv är ingen bärande konstruktion. I en stor öppning kan man ha ett rättvänt och ett spegelvänt parti som möts på samma spår. Detta ställer extra stora krav på nedböjningsbegränsning av överkantsbalken. Risken finns annars att skjutluckorna kärvar om balken böjer ned så mycket att luckorna kläms mellan golv- och takprofiler. Max nedböjning är ca 6 mm för att skjutfunktionen ska fungera.

OBS: nedböjningen skall vara 0 vid montage för att enheter ska kunna lyftas in. Partiets karmyttermått tillverkas ca 30 mm mindre än öppningsbredd och ca 15 mm mindre än öppningshöjd.

## 3. Fasta partier

Fasta partier levereras i hela ramar som först monteras på plats, sedan lyfts isolerrutor in och kläms fast med hjälp av glasningslister av aluminium och killist av gummi.

## 4. Vädringsluckor

I fasta partier finns vädringslucka som tillval. Luckan är hängd i spröjs, levereras med vridbart handtag som är monterat i ovankant på partiet, och öppnas inåt. Standardhöjden på luckan är 600 mm från ovankant. Djupet på profilerna på luckan blir 74 mm och höjden 72 mm.

## 5. Formatskurna partier

Minsta höjd på formatskuret är 180 mm och största höjd 2000 mm.

Partiets bredd skall vara minst 320 mm.

Maximal bredd är 2500 mm.

Vinkeln i det övre hörnet skall vara minst 45°.

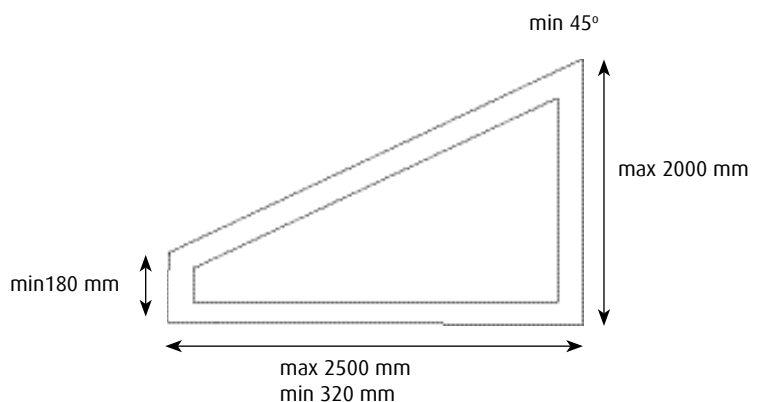

### 6. Öppningsmått i höjd och bredd

För samtliga Fasad-partier är maxhöjden 2500 mm. Se nedanstående tabell med maxbredd för luckor i fasta partier och skjutbara. Partier tillverkas så man får ställplats 15 mm horisontellt och vertikalt. Om inget annat anges sker en uppdelning på enheterna så att det fria glasmåttet blir i det närmaste lika på enheterna.

#### Maxbredd skjutbara partier

1 skjutbar 1 fast	4000 mm
2 skjutbara 1 fast	6000 mm
3 skjutbara	6000 mm
2 skjutbara 2 fasta	6400 mm

Minsta höjd är 1900 mm

#### Maxbredd fasta partier

fast 1-del	1800 mm
fast 2-del	3600 mm
fast 3-del	5400 mm
fast 4-del	6400 mm
slagdörr	1200 mm

Minsta höjd är 500 mm

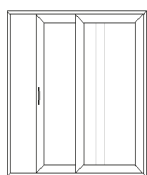

1 skjutbar, 1 fast  
Minbredd 1600 mm.  
Maxbredd 4000 mm.  
Minhöjd 1900 mm.  
Maxhöjd 2500 mm.  
Profilbredd 142 mm.



Fast 1-del  
Minbredd 500 mm.  
Maxbredd 1800 mm.  
Minhöjd 500 mm.  
Maxhöjd 2500 mm.

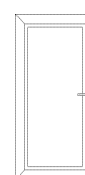

Slagdörr  
Maxbredd 1200 mm.  
Minhöjd 500 mm.  
Maxhöjd 2200 mm.

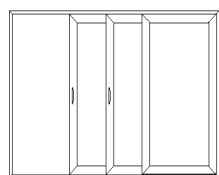

2 skjutbara, 1 fast  
Minbredd 2400 mm.  
Maxbredd 6000 mm.  
Minhöjd 1900 mm.  
Maxhöjd 2500 mm.  
Profilbredd 184 mm.

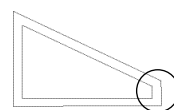

Formatskuret  
Maxbredd 2500 mm.  
Maxhöjd 2000 mm.

Minsta höjd 180

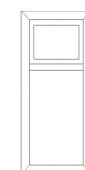

Vädringslucka

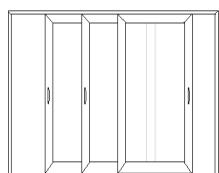

3 skjutbara  
Minbredd 2400 mm.  
Maxbredd 6000 mm.  
Minhöjd 1900 mm.  
Maxhöjd 2500 mm.  
Profilbredd 184 mm.

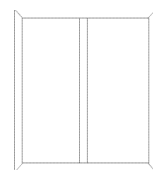

Fast 2-del  
Minbredd 1000 mm.  
Maxbredd 3600 mm.  
Minhöjd 500 mm.  
Maxhöjd 2500 mm.

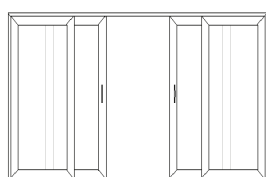

2 skjutbara, 2 fasta.  
Minbredd 3200 mm.  
Maxbredd 6400 mm.  
Minhöjd 1900 mm.  
Maxhöjd 2500 mm.  
Profilbredd 142 mm.

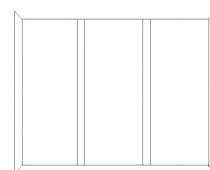

Fast 3-del  
Minbredd 1500 mm.  
Maxbredd 5400 mm.  
Minhöjd 500 mm.  
Maxhöjd 2500 mm.

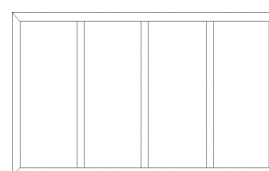

Fast 4-del  
Minbredd 2000 mm.  
Maxbredd 6400 mm.  
Minhöjd 500 mm.  
Maxhöjd 2500 mm.

### 7. Glas och isolervärden

Luckorna levereras med 3-glas härdat isolerglas med argongasfyllning. Säkerhetsisolerglas T4-12 med energiglas. U-värde 0,7. Ett typvärde för U-värdet för ett 2-delat skjutparti, 4,5 x 2,2 meter är 1,3. Ett typvärde för fast parti 3-delat med motsvarande storlek blir 1,4.

### 8. Lås/Handtag

I samtliga skjutbara system ingår lyftbar lyftspanjolett med invändig hävarm med Europacylinder. 3 st nycklar till cylinderlåset ingår.

### 9. Hjul och skenor

De skjutbara partierna är försedda med kullagrade, rostfria boogiehjul inkaplade i justerbart hjulhus. Klarar upp till 250 kg. Utbytbar stålreals är inlagd i golvskenan.

### 10. Profilbredder och höjder

Spårprofilen vid golvet kan sänkas ner i golvkonstruktionen max 40 mm för att få så låg tröskel som möjligt. Den undre delen på profilen har dräneringshål varför den måste ha fritt utåt.

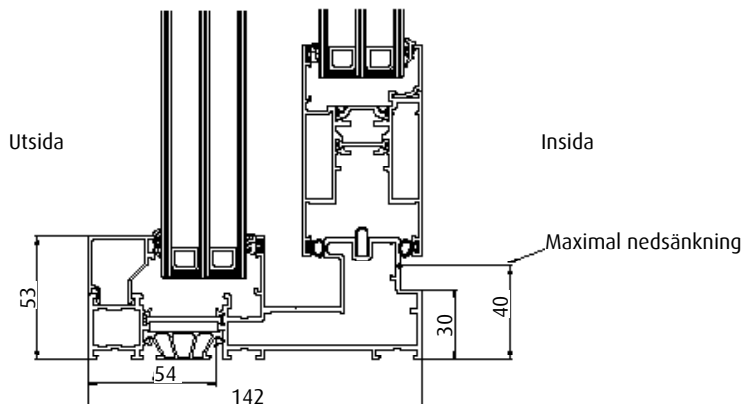

2-spårsprofil för skjutbart system med Köldbryggebrytning.

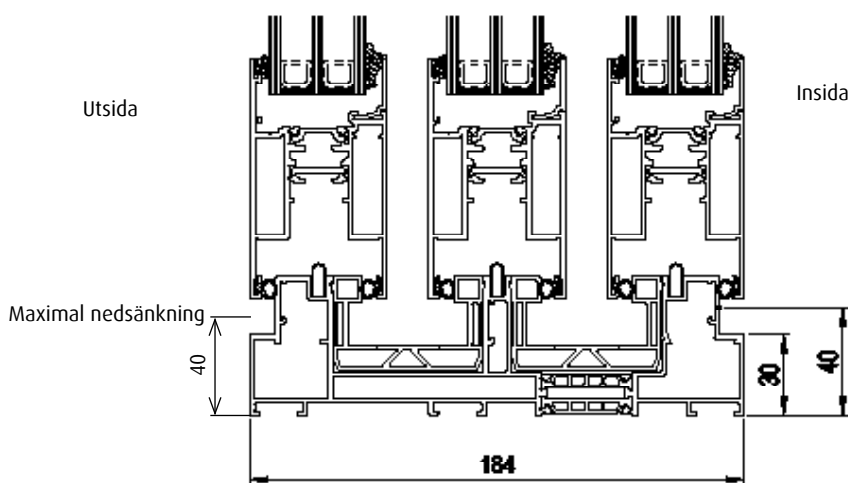

3-spårsprofil för skjutbart system med Köldbryggebrytning.

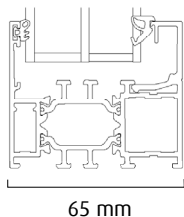

Profil för fast system.

Fasta profiler bygger 65 mm mot omslutande konstruktion. Höjden på profilen är 55 mm.

Eventuella Spröjs är 77 mm breda.

Köldbryggebrytning.

### 11. Råd för vattenavledning

Vi rekommenderar att placera en bockad plåt med ett uppvik under golvprofilen. Plåten bockas nedåt i framkant och uppvik i bakkant så att det blir ordentligt fall från uterummet

Plåt ingår inte i leverans av Fasad-partier. Observera att detta måste vara fackmannamässigt utfört så att inte vatten rinner in.

### 12. Underhåll

För en bra hjulfunktion kan man någon gång använda låsspray eller 5-56. Undvik låsspray som är till för upptining av lås eftersom dessa innehåller lösningsmedel som på sikt torkar ut istället för smörjer.

Profilerna bör tvättas av en eller två gånger per år. Använd ett mildt fettlösande handtvättmedel och mjuk borste. Torka av med vatten.

### 13. Leverans/montering

Samtliga partier kontrolleras och monteras på fabriken, där också injustering av lås etc görs. Med partierna levereras Adjufix, justerbar karmhylsa med skruv för infästning i limträdelar. Vid infästning i metall, tegel, betong eller dylikt hänvisas till byggmaterialhandeln för val av fästdon.

#### Viktigt!

Fogskum eller liknande får inte användas i någon del av monteringen, inte heller vid fogning mellan karm och vägg. Förutom risken att produkten deformeras vid skummets expansion, gör användning av skum att produkten inte kan efterjusteras eller tas bort. Därmed kan varken montagefel eller eventuella tillverkningsfel åtgärdas och det är inte möjligt för tillverkaren att uppfylla garantiåtagandena.

Fasad är svensktillverkad.